

HOAF Serie KB

Wildkrautentfernung mit Infrarothitze Anbaugeräte

Arbeitsbreiten

150/180 cm

Wartungsklappe
Brennerdüsen

Gestell für Gasflaschen
(Option)

Wärmeisolierung



Kettenvorhang

Doppelte Seitenbleche
zum Abweisen der Hitze

Kettenvorhang



Gasdruckanzeige



Elektrische Zündung
mit Zündüberwachung



Die HOAF KB® Serie ist durch seine spezielle Konstruktion ausgezeichnet einsetzbar in öffentlichen Grünanlagen. Auch ist das Gerät sehr gut einsetzbar für städtische Umgebungen mit großen Flächen. Mit einer Arbeitsbreite von 150 cm/180 cm hat der Brenner eine hohe Kapazität pro Stunde.

Das Wirkprinzip der HOAF KB® Serie beruht auf dem HOAF Infraplus System®, wobei infrarote Strahlungswärme in Kombination mit Heißluft zur Anwendung kommt. Wenn unerwünschter Bewuchs dieser ausgesetzt wird, werden die Zellen in den Pflanzen zerstört. Infolgedessen beginnt der Bewuchs zu verwelken. Der HOAF KB® ist mit einem Ventilator ausgestattet, zum einen um die heiße Luft gut zu verwirbeln und um die Düsen während des Brennvorgangs sauber zu halten. Somit liefert der HOAF KB® die höchst mögliche Effizienz bei der Verbrennung des Propans.

Zudem sind sie mit hochwertigen Venturi-Brennern aus Edelstahl ausgestattet, die ein optimales Gas / Luft-Gemisch unter den Brenner injizieren. Aufgrund des Venturi-Systems und der elektrisch angetriebenen Luftunterstützung wird eine lange heiße Flamme erzeugt. Die hinten angebrachte Kette schließt den Brenner, hält die Wärme so lange wie möglich unter der Haube und schützt den Brenner vor Wind. Die Fernbedienungsbox ist mit dem Brennerzündschalter ausgestattet, der den Brenner automatisch startet. Der Hoch / Niedrig-Leistungsschalter steuert die beiden Magnetventile und spart Gas an Stellen mit weniger Wildkraut.

FACTS

- Zuverlässige Wildkrautbekämpfung mit INFRAPLUS System
- Einsatz auf allen befestigten und unbefestigten Flächen
- Leistungsstärkste Maschinen für große Flächen
- Zündung und Überwachung elektrisch
- Bedienpult mit Brennerüberwachung
- Arbeitsbreiten 1,50 m und 1,80 m

Isolierung für bestmögliche Energienutzung



Gastanks anstelle von einzelnen Gasflaschen



Brennereinheit mit Verdampferrohr





Bedienpult des HOAF KB

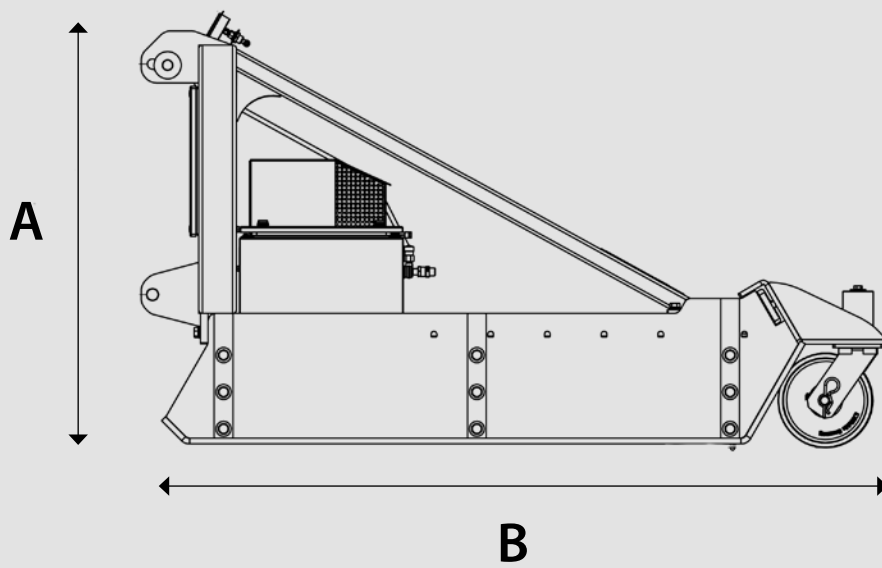
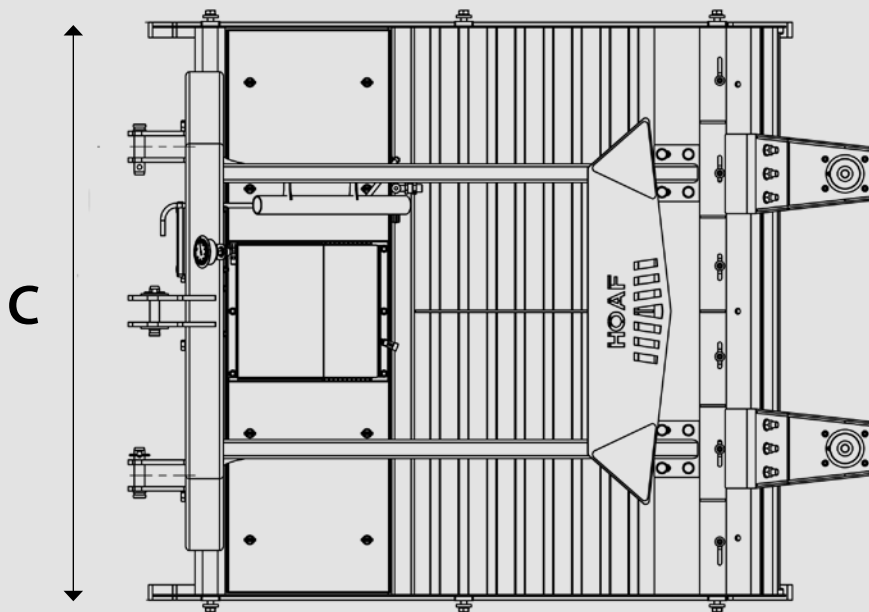

HOAF Serie KB

Maße	KB 1.5	KB 1.8
A: Höhe Fahrgestell [cm]	115	115
B: Länge Fahrgestell [cm]	197	197
C: Gesamtbreite [cm]	153	183
Gewichte		
Grundgerät [kg]	515	553



Artikelnummer	Beschreibung		
HOAF KB Wildkrautentferner			
TWB-KB 1.5 	Hoaf KB 1.5 Single Wildkrautbrenner <ul style="list-style-type: none"> • Arbeitsbreite 150 cm • 2 Stufen hoch/niedrig, Bedienung über die Steuereinheit • Automatische Zündung mit Zündkontrolle • Steuereinheit (im Trägerfahrzeug) • Gasverbrauch: höchstens 23 kg/h, mind. 15 kg/h • Leistung: 530 kW/h (hohe Stufe) • Leistung: 360 kW/h (niedrige Stufe) • Gebläseunterstützung • Brenner: Venturi Brenner • Luftunterstützung: 1 elektrisches Gebläse • Reinigungsdüse • Kettenvorhang an der Rückseite • Anschluss: KAT 2 		
TWB-KB 1.8 	Hoaf KB 1.8 Single Wildkrautbrenner <ul style="list-style-type: none"> • Arbeitsbreite 180 cm • 2 Stufen hoch/niedrig, Bedienung über die Steuereinheit • Automatische Zündung mit Zündkontrolle • Steuereinheit (im Trägerfahrzeug) • Gasverbrauch: höchstens 50 kg/h, mind. 25 kg/h • Leistung: 650 kW/h (hohe Stufe) • Leistung: 440 kW/h (niedrige Stufe) Gebläseunterstützung • Brenner: Venturi Brenner • Luftunterstützung: 1 elektrisches Gebläse • Reinigungsdüse • Kettenvorhang an der Rückseite • Anschluss: KAT 2 		
Anbaurahmen (für alle Typen) Bei Bestellung genauen Trägerfahrzeugtyp und Anbauart angeben (siehe Datenblatt Seite 160/161) Weitere Anbaurahmen auf Anfrage.			
ABR-TWB-DP-...	Anbaurahmen Dreipunktbau Kat II (nur in Verbindung mit einem Verschieberahmen)		
ABR-TWB-Tele-...	Anbaurahmen Teleskopklader		
Optionales Zubehör			
HSV-TWB-SCHWER	Hydraulische Seitenverstellung <ul style="list-style-type: none"> • Seitenverstellung 45 cm nach rechts oder links • Standardlieferung für Heckanbau in FR rechts • Passend für Kat II • Anhängelast bis 1.000 kg 		
20000104	Halterahmen für 6 Gasflaschen Zum Aufbau auf dem Wildkrautbrenner		
20000111	Gastankrahmen mit 2 x 120 Liter Tanks Zum Aufbau auf dem Wildkrautbrenner <ul style="list-style-type: none"> • inklusive Gasschläuche und Ventile 		
20000039	Laufrollen-Set zur besseren Boden Anpassung, bestehend aus 2 Stahllaufrollern		

Seitenbrenner auf Anfrage