

K-Line

# K 820 G

POWERED by  
**HONDA**™



Dreifach werkzeugloser,  
in Höhe verstellbarer Handholm



Hydraulikstecker zum  
Tauschen  
der Anbaugeräte



Leistungsstarker  
Honda-Benzinmotor  
mit 4,4 PS (Nettleistung)



Hydrostatischer Fahrtrieb  
mit Differenzialachse





Einachser  
K-Line

Die K 820 G ist das Einachser-Einstiegsmodell für professionelle Arealpflege. Ausgestattet mit einem Honda-Benzinmotor und einem hydrostatischen Antrieb geht die Arbeit mühelos voran. Die Fahrgeschwindigkeit beträgt 5 km/h, das reicht für zügiges Arbeiten. Ob Kehren oder Schneeräumen, durch die Schnellkupplung für die Anbaugeräte und für die Hydraulikverbindung ist der Gerätewechsel ein Kinderspiel. Insgesamt ist die K 820 G sehr robust und deshalb äußerst wartungsarm. Durch das geringe Gewicht und den dreifach verstellbaren Handholm

lässt sich dieser Einachser kinderleicht handhaben. Die Bedienelemente sind übersichtlich angeordnet und selbsterklärend. Wie alle Einachser, ist die K 820 G mit einer hochwertigen Pulverbeschichtung versehen. Zum Einsatz kommt die K 820 G bei gelegentlichen Kehrarbeiten zu allen Jahreszeiten oder auch im Winter mit einem passenden Schneeschild für die Schneebeseitigung. Durch die passende Bereifung sind auch Hindernisse, wie Bordsteinkanten oder Treppenstufen kein Problem.



K-Line

# K 820 Pro

POWERED by  
**HONDA**™



▶ Dreifach werkzeugloser, in Höhe verstellbarer Handholm



▶ Hydraulikstecker zum Tauschen der Anbaugeräte



▶ Leistungsstarker Honda-Industriemotor mit 4,4 PS (Nettoleistung)



▶ Hydrostatischer, Stufenloser Fahrtrieb mit Differenzialachse



▶ Während der Fahrt ist ein Ein- und Abschalten des Nebenantriebs möglich.



▶ Hochwertige Pulverbeschichtung

▶ Öl-Einfüllstutzen mit Öl-Peilstab für Hydrauliköl Fahr-/Nebenantrieb

▶ Kotflügel mit Reflektoren

▶ Schnellwechselanschluss K 35 für verschiedene Anbaugeräte

▶ Große Reifen 4.00 - 8 Blockprofil/Ackerstolle oder 16 x 6.5-8 Blockprofil/Ackerstolle Ideal für Hindernisse (Bordsteine u. a.)



Einachser  
K-Line

Die K 820 Pro ist das Komfortmodell für professionelle Arealpflege. Sie ist gegenüber der K 820 G ausgestattet mit einem Honda-Industriemotor und einem **stufenlosen, hydrostatischen Antrieb**. Die Fahrgeschwindigkeit beträgt **stufenlos vor- und rückwärts bis zu 5 km/h**, das reicht für zügiges Arbeiten. Ob Kehren, Wildkrautentfernen oder Schneeräumen, durch die Schnellkupplung für die Anbaugeräte und für die Hydraulikverbindung ist der Gerätewechsel ein Kinderspiel. Insgesamt ist die K 820 Pro sehr robust und deshalb äußerst wartungsarm. Durch das geringe Gewicht und den dreifach verstellbaren Handholm

lässt sich dieser Einachser kinderleicht handhaben. Die Bedienelemente sind über das Bedienpanel übersichtlich angeordnet. Wie alle Einachser, ist die K 820 Pro mit einer hochwertigen Pulverbeschichtung versehen. Zum Einsatz kommt die K 820 Pro bei gelegentlichen Kehrarbeiten zu allen Jahreszeiten, zur Wildkrautentfernung oder auch im Winter mit einem passenden Schneeschild für die Schneebeseitigung. Durch die passende Bereifung sind auch Hindernisse, wie Bordsteinkanten oder Treppenanlagen kein Problem.

## Übersichtliches Bedienpanel

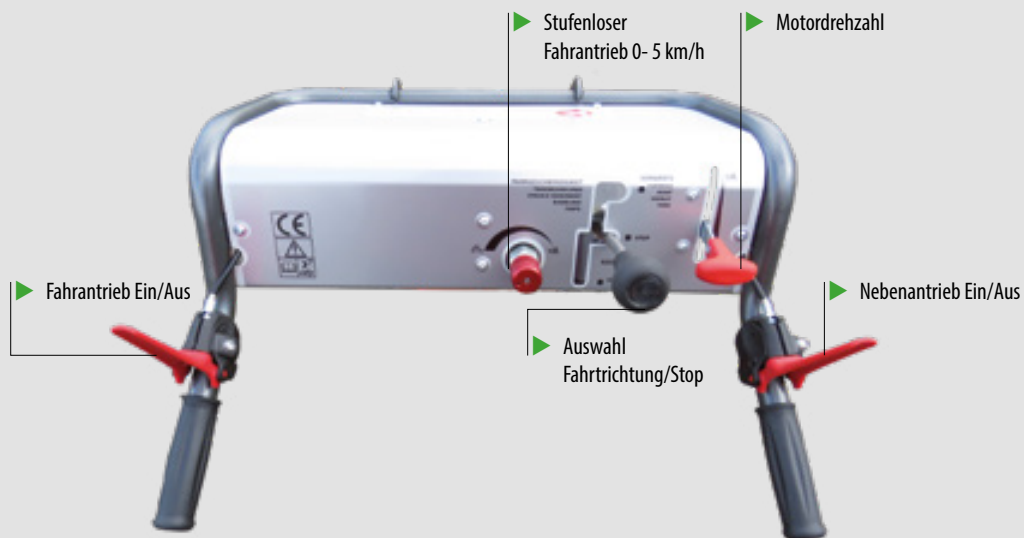

K-Line

# K 820 Pro

**EGO**  
POWER BEYOND BELIEF™



Zwei Batteriefächer am Motor, die Batterien können leicht ausgetauscht werden.



Kompatibel mit allen EGO 56V Batterien



vielzählige Anbaugeräte möglich



Hydraulische Schnellsteckkuppelungen



Auch in Weiß als Sonderfarbe erhältlich

E-Motor EGO PU2700S  
max. Leistung: 3,47 kW / 4,72 PS

Zwei Betriebsmodi:  
Eco (2400 U/min) und  
Turbo (2800 U/min)

Hochwertige Pulverbeschichtung

Kotflügel mit Reflektoren

Große Reifen  
4.00 - 8 Blockprofil/Ackerstolle  
oder 16 x 6.5-8 Blockprofil/Ackerstolle  
Ideal für Hindernisse (Bordsteine u. a.)



Einachser  
K-Line

Die E-Variante des beliebten Einachser K 820 Pro ist mit einem Motor des Herstellers EGO ausgestattet. Mit einer max. Leistung von 3,47 kW / 4,72 PS bietet der Motor zwei Betriebsmodi: Eco (2400 U/min) und Turbo (2800 U/min), um die Leistung je nach Bedarf anzupassen. Der E-Motor ist kompatibel mit allen EGO 56V Batterien und Ladegeräten und verfügt über zwei Batteriefächer am Motor, die aktuell max. 12 AH-Akkus, sprich insgesamt 1344 Wh mitführen. Zusätzlich besteht die Möglichkeit, einen Rücken-Akku anzuschließen (BAX 1500 mit 1500Wh).

Das Einschalten des Motors erfolgt ganz einfach per Knopfdruck und der Antrieb kann über einen Bowdenzug gestartet und gestoppt werden. Mit dem Einachser K 820 Pro E können vielfältige Aufgaben wie Kehren, Mähen, Wildkraut beseitigen oder Schnee räumen das ganze Jahr über effizient, bequem und emissionsfrei erledigt werden. Die beiden Batterien können leicht ausgetauscht werden, wodurch die Arbeiten schnell wieder aufgenommen werden können.

## Übersichtliches Bedienpanel

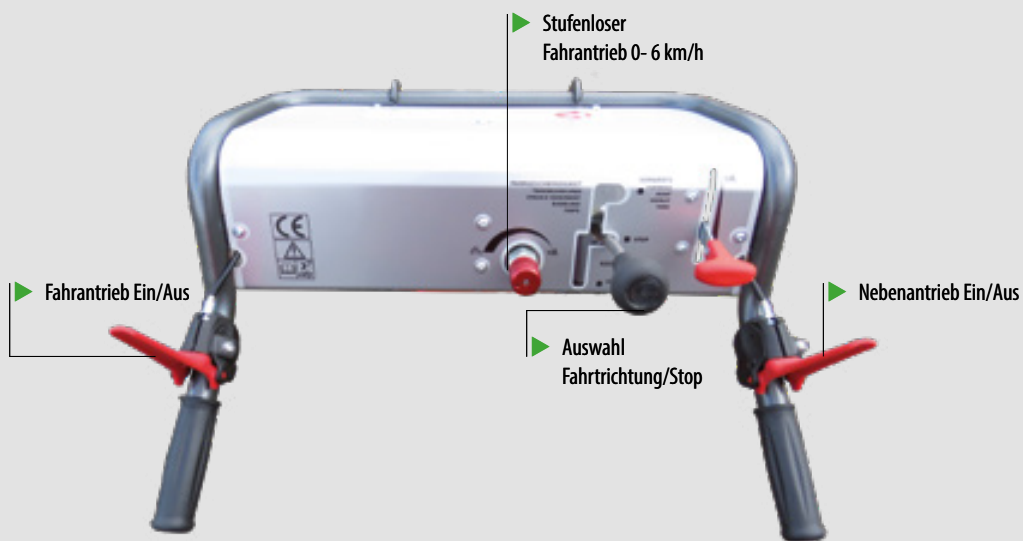

## K 820

**K 820 G**  
Bereifung  
Blockprofil  
4.00-8

**K 820 Pro**  
Bereifung  
Ackerstolle  
4.00-8

**K 820 Pro e**  
Bereifung  
Ackerstolle  
4.00-8

### Maße

A: Breite ohne Kotflügel [cm]	67	67	67
B: Breite mit Kotflügel [cm]	73	73	73
C: Länge [cm]	122	122	122
D: Höhe [cm]	116	116	116
<b>Gewichte</b>			
Grundgerät [kg]	80	87	87

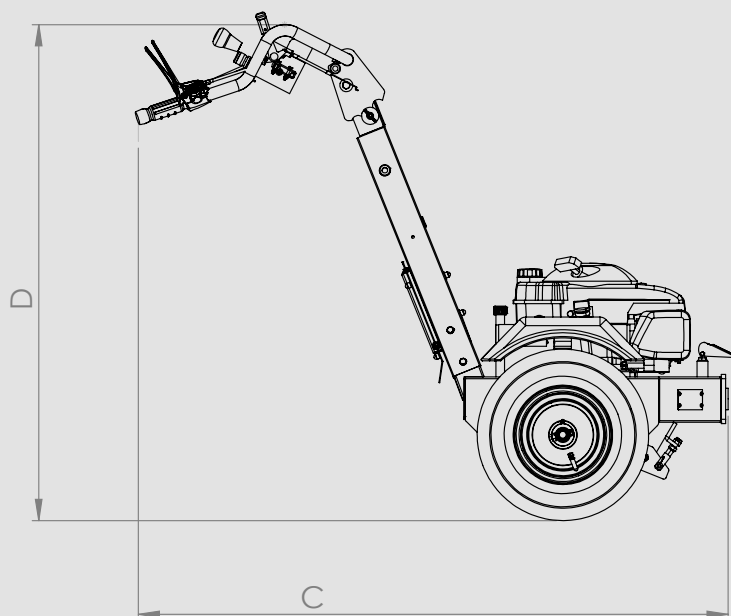
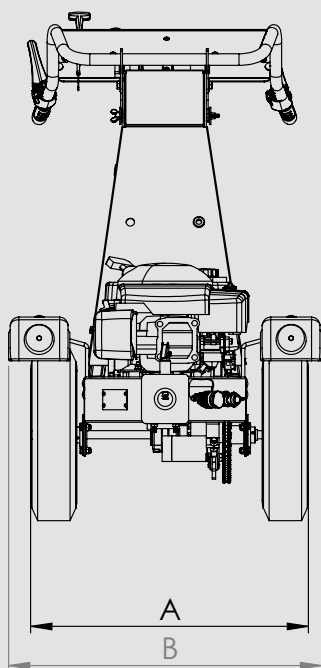

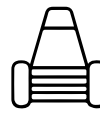

Einachser  
K-Line

Artikelnummer	Beschreibung		
 K 820 G	<b>Grundgerät K 820 G (ohne Räder)</b> <ul style="list-style-type: none"> <li>• Honda Benzinmotor</li> <li>• Hydraulischer Nebenantrieb</li> <li>• Zahnradpumpe und Differenzialachse</li> <li>• Hydraulischer Fahrtrieb, vorwärts 5 km/h</li> <li>• Höhenverstellbarer Handholm</li> <li>• Geräteschnellsteckanschluss K35</li> <li>• Hydraulische Schnellsteckkupplungen</li> <li>• Mit Kotflügel</li> </ul>		
 K 820 Pro	<b>Grundgerät K 820 PRO (ohne Räder)</b> <ul style="list-style-type: none"> <li>• Honda Industrie-Benzinmotor</li> <li>• Stufenlos verstellbarer hydraulischer Fahrtrieb</li> <li>• Vorwärts / rückwärts 0 - 5 km/h</li> </ul> Weitere Beschreibung siehe Art. K 820 G		
 S1374	<b>Einachser K 820 PRO e (ohne Räder) elektrisch angetrieben</b> <ul style="list-style-type: none"> <li>• EGO Elektromotor PU2700S</li> <li>• hydraulischer Nebenantrieb</li> <li>• stufenlos verstellbarer hydraulischer Fahrtrieb</li> <li>• vorwärts / rückwärts 0 - 6 km/h</li> <li>• Zahnradpumpe und Differentialachse</li> <li>• höhenverstellbarer Handholm</li> <li>• Geräteschnellsteckanschluss K35</li> <li>• hydraulische Schnellsteckkupplungen</li> <li>• mit Kotflügel</li> <li>• ohne Akkus und Ladegerät (separat bestellbar)</li> <li>• Gewicht: 87 kg</li> </ul> 		

#### Zubehör E-Einachser

AST-K 820	<b>Abstellstütze für K 820</b>		
S1404	<b>12.0 Ah Batterie (672Wh) EGO</b>		
S1405	<b>700W Schnellladegerät EGO</b>		

Technische Daten	K 820 G	K 820 Pro	K 820 Pro e
<b>Motortyp</b>	Honda GCV 160	Honda GXV 160	EGO Elektromotor PU2700S
<b>Motorleistung</b>	3,3 kW (4,4 PS) Nettoleistung	3,2 kW (4,4 PS) Nettoleistung	3,47 kW (4,72 PS) Nettoleistung
<b>Kraftstofftank</b>	0,93 Liter	1,4 Liter	-
<b>Kraftstoffverbrauch</b>	1,1 l/h bei 3.000 min <sup>-1</sup> Dauerleistung	1,1 l/h bei 3.000 min <sup>-1</sup> Dauerleistung	-
<b>E-Start</b>	nein	nein	ja
<b>Fahrtrieb/Antriebsart</b>	Hydrostatisch	Hydrostatisch	Elektrisch
<b>Fahrgeschwindigkeit Stufenlos einstellbar: vorwärts rückwärts</b>	nein 5 km/h nein	ja 0-5 km/h 0-5 km/h	ja 0-6 km/h 0-6 km/h
<b>Lenksystem</b>	Differenzial	Differenzial	Differenzial
<b>Feststellbremse</b>	nein	nein	nein
<b>Handholm: Verstellung Schwingungsgedämpft</b>	ja nein	ja nein	ja nein
<b>Nebenantrieb: Hydraulische Leistung Stufenlos einstellbar</b>	ja 9,5 l/min bei 165 bar nein	ja 9,5 l/min bei 165 bar nein	ja ECO: 9,5 l/min max. 165 bar TURBO: 12 l/min max. 165 bar nein
<b>Hydrauliköltank</b>	4,5 Liter	4,5 Liter	4,5 Liter

#### Anbaugeräte

Universal V-Schieber	ab Seite 32
Kehrmaschinen	ab Seite 34
Winterdienst	ab Seite 40
Mähen	ab Seite 44
Wildkraut entfernen	ab Seite 48
Kunstrasenpflege	ab Seite 56

Räder und Radoptionen      Seite 30