

Einzweckgerät Laubbeseitigung

Vento Silent

Ohne Fahrtrieb

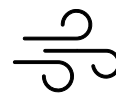

Sehr hohe
Blasleistung
ab 85 m³/min



Kunststoffgehäuse für
optimalen Luftfluss



Verstellung der
Ausblasrichtung über
den Handholm



Höheneinstellung des
Handholms



Winkelverstellung
Luftaustritt





Laub-
beseitigung

Dieser handgeführte Laubbläser zeichnet sich durch seine Kompaktheit und einen günstigen Preis aus. Ausgestattet mit einem Honda-Motor erzeugt dieses Gerät dennoch eine hohe Arbeitsleistung bei geringer Lautstärke. Deshalb ist der Vento auch in sensiblen Umgebungen einsetzbar, wo es auf geräuscharmen Einsatz ankommt. Obwohl ohne Fahrtrieb ausgestattet, lässt er sich problemlos und leicht manövrieren.

Übersichtliches Bedienpanel



▶ Einstellung der Motordrehzahl

▶ Gummierter Griff zur Absorbierung von Vibrationen

▶ Verstellung der Ausblashutze (Option)

▼
Innengehäuse sehr glatt, deshalb minimale Luftverwirbelung und bessere Luftleistung. Die angesaugte Luft wird verlustfrei weitergeleitet.



▼
Optimiertes Lüfterrad für hohes Luftvolumen



Facts

- ▶ Abgasarm nach EPA Stufe 2
- ▶ Gehäuse aus PE-Kunststoff, integrierter Ansaug- und Ausblasschalldämpfer
- ▶ Große Laufräder 4.00-8, kugelgelagert
- ▶ Höhenverstellbarer Führungsholm
- ▶ Verschiedene Ausblashutzen und Laufräder vorn
- ▶ Schalldruck am Ohr des Bedieners = 84 dB(A)

Laubbläser Vento Silent

Maße	Vento 13 G
A: Länge [cm]	167
B: Durchfahrtsbreite [cm]	81
C: Höhe [cm]	102
Gewichte	
Grundgerät [kg]	102

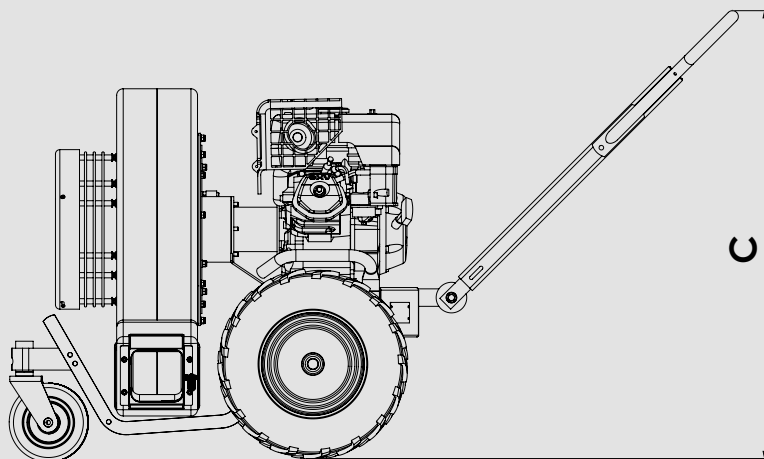
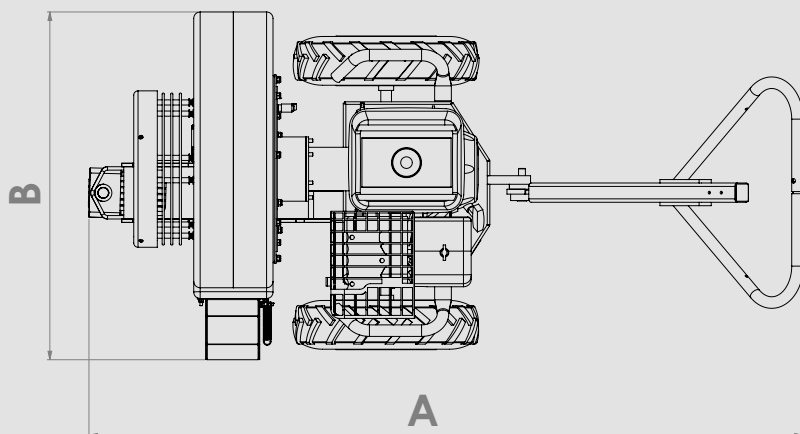



Laub-
beseitigung

Artikelnummer

Beschreibung

Laubbläser Einzweckgeräte

VENTO 13 G



Laubblasgerät Vento Silent 13 G

(ohne Fahrtrieb)

- 8,7 kW (11,7 PS) Industriemotor
 - Blasleistung 90 m³/min
 - Ölabschaltautomatik
 - lärmgeminderte Turbine mit ALU-Lüfterrad
 - Gehäuse aus Kunststoff (PE)
 - Turbine über Drehhebelverschluss stufenlos verstellbar
 - Ausblasrichtung ist nach links, rechts und nach vorne verstellbar
 - Ausblasreichweite ca. 8 Meter
 - höhenverstellbarer Führungsholm
 - Abstellstütze vorne
 - kugelgelagerte Laufräder 4.00-8 Blockprofil
 - 2 seitlich Tragbügel zum Verladen des Laubbläsert
 - schwenkbares und kugelgelagertes Laufgrad vorne
- Gewicht: 102 kg

Optionen/Zubehör (für alle Typen)

MP-VENTO-HUTZE

Ausblashutze

- Ausblaswinkel mittels Fernbedienung vom Holm aus verstellbar