

Horizontal Schlegelmähwerk



Schnellwechsellvorrichtung der Schlegelwelle



Gleitkufen



Arretierung der Laufräder (bei Arbeiten an Hanglagen)



Messerbremse erfüllt EN 12733:2 2019



Großes Durchflussvolumen für üppige Mähbestände

Zurrpunkte an beiden Seiten

Pendellappen aus Kunststoff

Stufenlose Höhenverstellung

Laufradfixierung



Grobschnittschlegel



Feinschnittschlegel



Horizontalschlegelmähwerk

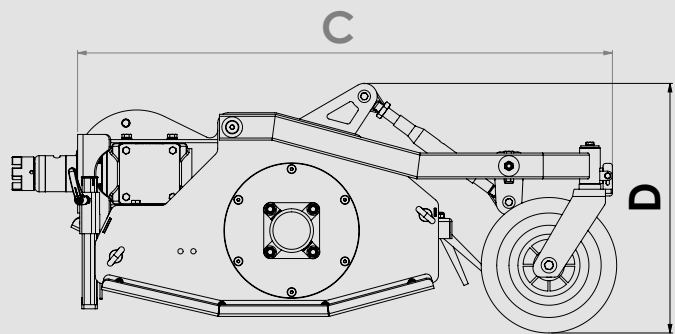
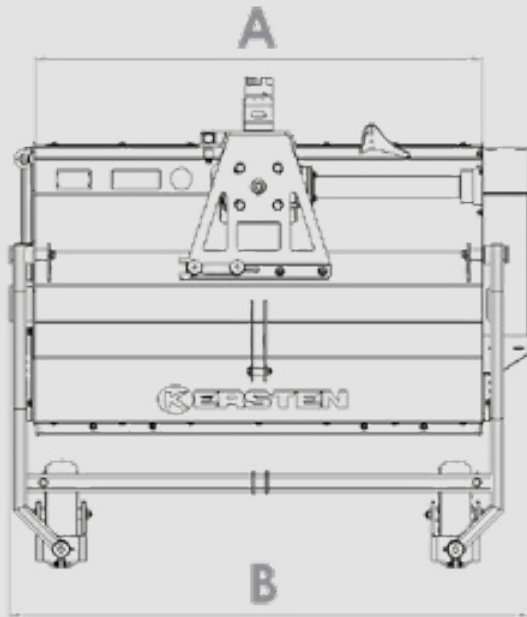

Anbaugeräte
UBS-Line

Maße	S1390	S1020	S1019	S1021
A: Arbeitsbreite [cm]	65	90	100	120
B: Breite [cm]	97	110	122	140
C: Länge [cm]	103	103	103	103
D: Höhe [cm]	46	46	46	46
Gewichte				
Grundgerät [kg]	125	137	142	152



Artikelnummer	Beschreibung			UBS Hydro	UBS Hydro II	UBS Alpin II	UBS Alpin II Pro
Horizontal-Schlegelmähwerke 65-120 cm Arbeitsbreite							
S1390	 Schlegelmähwerk 65 cm (ohne Messer) <ul style="list-style-type: none"> • Stufenlose Schnitthöheneinstellung • Radhalter mit Hohlkammerlaufräder 260x85 mm • Arretierung der Laufräder (für Mäharbeiten am Hang) • Messerbremse • Messernachlaufzeit < 7 sec. (nach 12733:2019) • Vorne Pendelklappen aus Kunststoff (Wurfkörperschutz)/hinten Gummileiste • Schnellwechselöffnung für erleichterten Ein-/ Ausbau der Schlegelwelle • Gleitkufen als Gehäuseschutz • 2 Zurrösen • Ohne Schnittwerkzeuge 				✓		
S1020	Schlegelmähwerk 90 cm (ohne Messer) SCHLM II 090 M-U 70 <ul style="list-style-type: none"> • Ohne Schnittwerkzeuge Weitere Beschreibung Art.: S1390				✓		
S1019	Schlegelmähwerk 100 cm (ohne Messer) SCHLM II 100 M-U 70 <ul style="list-style-type: none"> • Ohne Schnittwerkzeuge Weitere Beschreibung Art.: S1390				✓	✓	✓
S1021	Schlegelmähwerk 120 cm (ohne Messer) SCHLM II 120 M-U 70 <ul style="list-style-type: none"> • Ohne Schnittwerkzeuge Weitere Beschreibung Art.: S1390					✓	✓
Safety Mulcher							
SME 105	 Safety Mulcher SME 105 105 cm Arbeitsbreite <ul style="list-style-type: none"> • inkl. Anbauteilen für Kersten-Einachs-Geräteträger • hintere Laufrolle • Messerbremse • ohne Laufräder 					✓	✓

Zubehör



Anbaugeräte
UBS-Line



Laufrolle hinten



Grobschnitt-Schlegelsatz

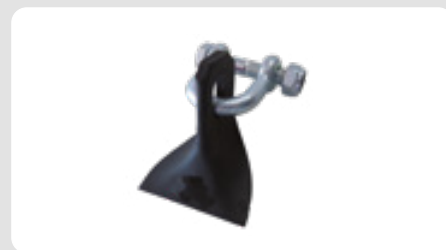

Feinschnitt-Schlegelsatz

Beschreibung	Passend für Schlegelmäher	S1390	S1020	S1019	S1021
		65 cm Arbeitsbreite	90 cm Arbeitsbreite	100 cm Arbeitsbreite	120 cm Arbeitsbreite
Laufrolle hinten (Artikel nur erhältlich in Verbindung mit einem neuen Schlegelmäher)	Art.-Nr.	S1389	S1281	S1282	S1283
Grobschnittschlegelsatz (Artikel nur erhältlich in Verbindung mit einem neuen Schlegelmäher)	Art.-Nr.	S1383	S1278	S1279	S1280
Feinschnittschlegelsatz (Artikel nur erhältlich in Verbindung mit einem neuen Schlegelmäher)	Art.-Nr.	S1384	S1275	S1276	S1277